

WEZAG[®]

WERKZEUGE • TOOLS

Auswechselbare Crimpeinsätze Interchangeable crimp dies

Verwendungsbereich / Field of application
CS 30-Crimpeinsatz Set RM 6/10 mm²
CS 30-Crimp die set RM 6/10 mm²
Artikelnummer / Item number
1860-47100

Ausführung: Workmanship:

- Leichte Handhabung
Easy handling
- Kontaktpositionierung mit Klapppositionierer
Contact positioning with flap locator
- Präzise geschliffenen Profile
Precisely ground profiles
- Oberfläche brüniert
Burnished surface
- RoHS konform
RoHS compliant

Abmessungen Crimpeinsatz: Dimensions Crimp Die:

- Länge: ca. 37 mm
Length: approx. 37 mm
- Breite: ca. 30 mm
Width: approx. 30 mm
- Tiefe: ca. 12,4 mm
Depth: approx. 12,4 mm

Abmessungen Klapppositionierer: Dimensions flap locator:

- Länge: ca. 21,5 mm
Length: approx. 21,5 mm
- Breite: ca. 39,6 mm
Width: approx. 39,6 mm
- Tiefe: ca. 19,5 mm
Depth: approx. 19,5 mm
- Gewicht Set: ca. 54 g
Weight Set: approx. 54 g

Anwendungsbereich: Application range:

Crimpamboss, komplett Crimp anvil, complete

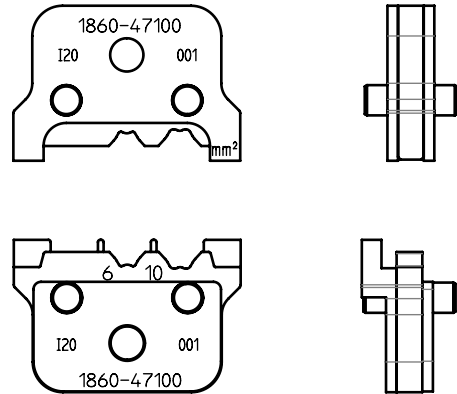

Crimpstempel, komplett Crimp punch, complete

Klapppositionierer Flap locator

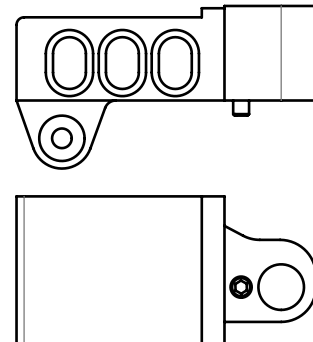

Leiterquerschnitt Cross section range mm ²	Crimphöhe Leiter Crimp height wire	Crimpbreite Leiter Crimp width wire	Prüfleiter Testwire mm ²	Kontakt-Typ: Contact Type:	Kontakt Nr.: Contact No.:
6			6	Han C Stiftkontakt Han C Buchsenkontakt	0932 000 6108 0932 000 6208
10			10	Han C Stiftkontakt Han C Buchsenkontakt	0932 000 6109 0932 000 6209
6			6	Han TC70 male Han TC 70 female	09 11 000 6130 09 11 000 6230
10			10	Han TC70 male Han TC 70 female	09 11 000 6131 09 11 000 6231